

Nel caso in cui l'operatore si rendesse conto che sarebbe meglio un'inclinazione differente, è sufficiente premere il tasto "M" sul comando e stabilire una nuova inclinazione del carico spostando il joystick avanti o indietro. DOMINO Automatic memorizzerà il nuovo riferimento per le rampe scale successive, rendendo il trasporto ancora più sicuro.

DOMINO

AUTOMATIC

ANCORA
PIÙ FACILE.
ANCORA
PIÙ SICURO.



Azionando il tasto Automatic, DOMINO si prenderà cura da solo dell'inclinazione del carico sulla scala, togliendo all'operatore molto stress durante il trasporto. L'inclinazione di sicurezza impostata di default è testata per la maggior parte dei carichi e delle scale a norma di legge.



Cingoli indipendenti
anti scivolo



PRATICITÀ E SICUREZZA

I cingoli indipendenti con doppio motore elettrico garantiscono la massima comodità di manovra anche in spazi molto stretti.



DOMINO è dotato di cingoli antigraffio e antiscivolo in grado di ruotare su 360°. Realizzati in mescola speciale estremamente resistente, permettono di salire e scendere con tranquillità e sicurezza scale di qualsiasi tipologia e forma.



Carico
sempre bilanciato
e sicuro



NESSUNA FATICA PER L'OPERATORE

Con la nuova funzione Automatic, DOMINO inclina automaticamente il carico sulla scala, lasciando all'operatore il solo compito di guidarlo con il joystick. Tanta tecnologia per rendere il trasporto ancora più facile e sicuro.



Il peso viene sempre scaricato omogeneamente sulla scala, senza lasciare che sia l'operatore a doverlo tenere in equilibrio. Grazie ai cingoli speciali, il carico rimane sempre in sicurezza; non c'è nessun rischio di scivolamento.

**IDEALE ANCHE
PER DISTRIBUTORI
AUTOMATICI E CARICHI
INGOMBRANTI**



DOMINO Automatic è il compagno ideale con carichi pesanti ed ingombranti; i cingoli indipendenti consentono manovre anche in spazi stretti ed il peso viene sempre scaricato sulla scala.





ESTREMA FACILITÀ DI MOVIMENTO

Il comando con joystick è facile ed intuitivo e consente all'operatore di spostarsi in qualsiasi momento anche mentre sta salendo o scendendo.



Si possono eseguire anche scale elicoidali compatibilmente con le dimensioni del carico da trasportare ed il raggio di curvatura della stessa.





Si comanda
con un dito



VERSATILITÀ E COMODITÀ

Con DOMINO è possibile spostarsi sia su scale che su piani inclinati, come su diverse pavimentazioni. Anche all'esterno.



DOMINO è utilizzabile anche all'esterno su percorsi accidentati come erba, ghiaia, terriccio etc senza chiedere all'operatore di mantenere il carico bilanciato.





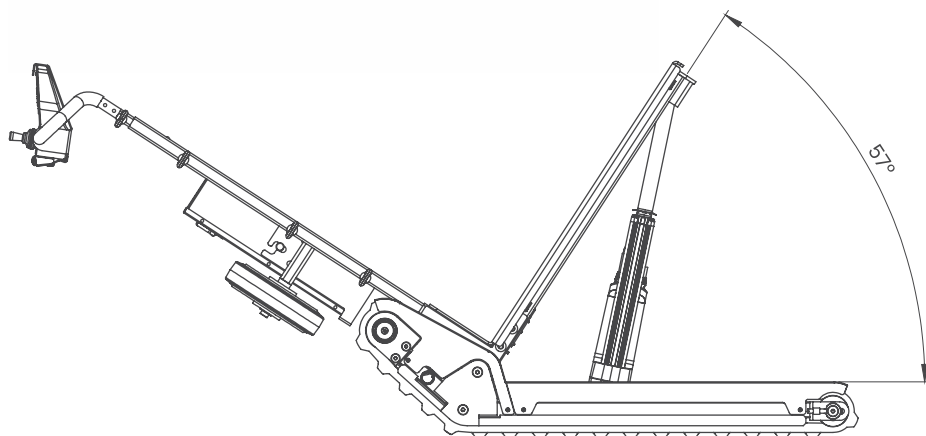
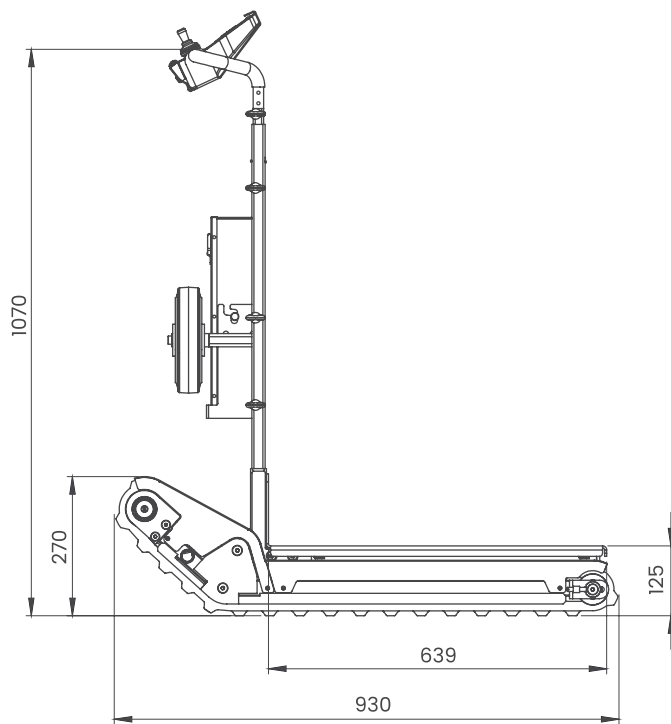

Posizione massima inclinazione piano di carico

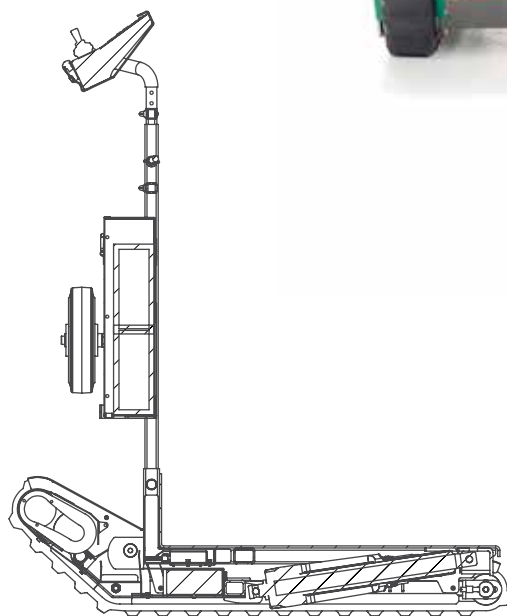
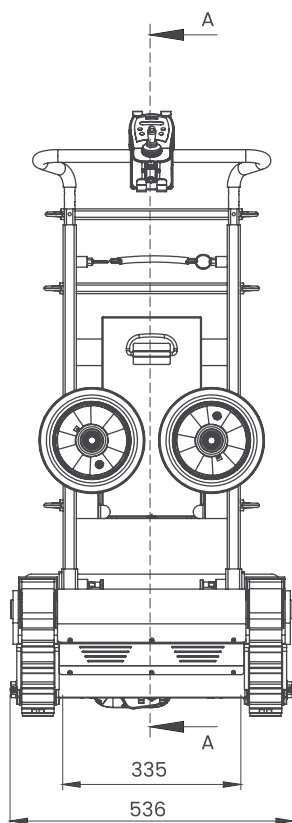
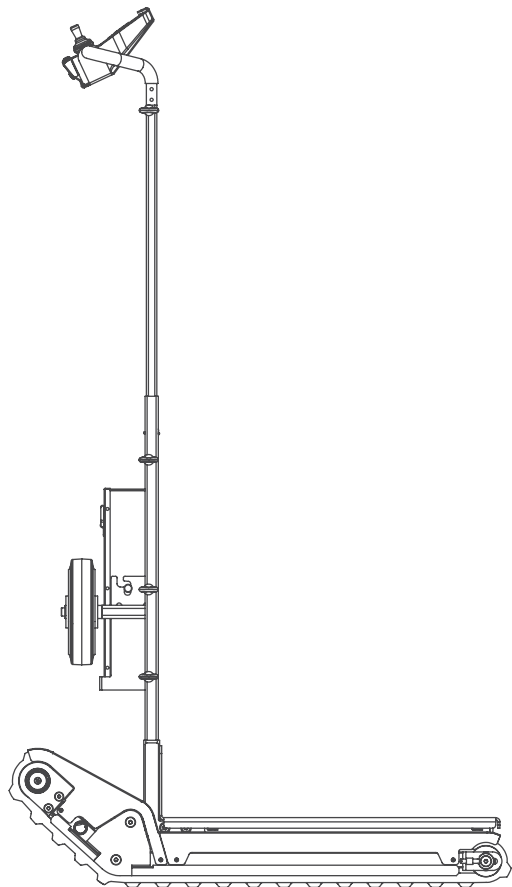

Sezione A-A





DATI TECNICI

portate disponibili

160, 300 e 400 kg

Dimensioni

536 mm x 930 mm x H 1142 mm.

Altezza del piano di carico dal suolo: 125 mm.

Peso

Peso senza batteria: 79 Kg

Peso della batteria: 17 Kg

Struttura

Manico regolabile in altezza.

Telaio staccabile per il minor ingombro possibile sull'automezzo.

Velocità di marcia sulle scale

(regolabile grazie al joystick proporzionale)

DOMINO 160 kg: 5 sec/metro

DOMINO 300 kg: 7 sec/metro

DOMINO 400 kg: 10 sec/metro

Tipo di batteria

Silicone senza effetto memoria.

Durata della batteria*

DOMINO 160 kg: circa 1000 gradini

DOMINO 300 kg: circa 750 gradini

DOMINO 400 kg: circa 500 gradini

*La durata della batteria in termini di autonomia e durata nel tempo dipende dal rispetto dei cicli di carica e dalle condizioni di utilizzo e di stoccaggio della stessa.

Spazio di manovra

Molto ristretto grazie alla posizione verticale del carico e ai cingoli indipendenti che fanno ruotare DOMINO a 360 gradi.

Equipaggiamento di serie

DOMINO è sempre equipaggiato con:

una cinghia per legare il carico;

un pacco batterie;

un carica-batterie automatico 220/24V;

un basamento standard largh. 50 cm x 62 cm profondità.

* La ditta Zonzini Srl ha la facoltà di apportare modifiche e/o migliorie ai prodotti e/o componenti in qualsiasi momento, anche senza preavviso.



VANTAGGI

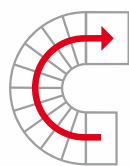

Manovra in spazi stretti

I cingoli indipendenti con doppio motore elettrico garantiscono la massima comodità di manovra anche in spazi stretti.



Carico bilanciato

Grazie all'attuatore elettrico è possibile regolare l'inclinazione del carico in modo che risulti verticale e sempre bilanciato in tutte le circostanze.



Antiscivolo

Cingoli anti-traccia e anti-scivolo, adatti a qualsiasi superficie sia interna che esterna.



Scale irregolari

Nessun vincolo circa l'altezza dei gradini, si possono percorrere anche scale irregolari.



Si comanda con un dito

joystick proporzionale; facile ed intuitivo.



Movimento in piano

DOMINO permette la movimentazione dei carichi anche in piano sia all'interno che all'esterno.



Optional

È possibile equipaggiarlo con una serie di optional in modo che sia perfettamente compatibile con le esigenze di ciascuno.



ACCESSORI

Basamento regolabile per fotocopiatori

È un basamento utile ed indispensabile per chi trasporta fotocopiatori e oggetti che si spostano su ruote.

Grazie agli scivoletti a scomparsa, infatti, è possibile caricare e scaricare facilmente il fotocopiatore dal piano di carico del carrello.

Una volta terminata l'operazione, gli scivoletti vengono fatti scorrere sotto il basamento stesso, per occupare il minor spazio possibile. È un accessorio regolabile in larghezza fino a 70 cm ed ha una portata massima di 400 kg.



Basamento regolabile per carichi ingombranti

Permette di aumentare la base di appoggio del carico fino ad un massimo di 80 cm.

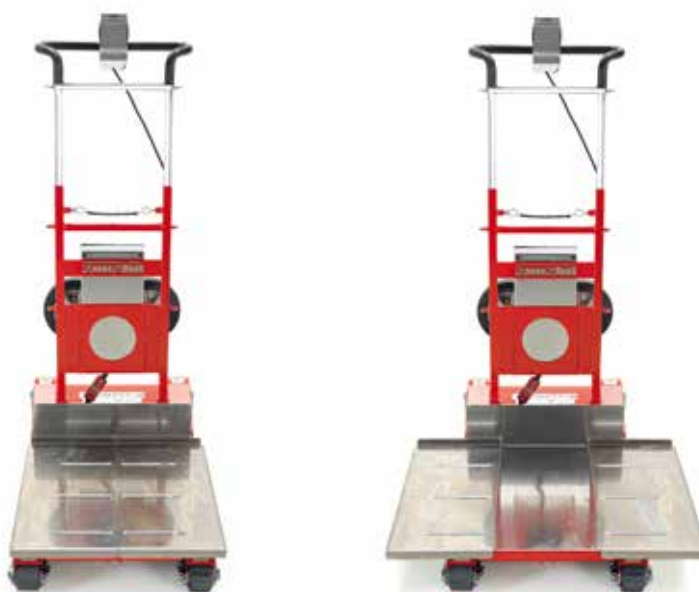

Base carrellata

Offre l'appoggio del carico su 4 ruote, pertanto è indicata per il trasporto manuale a lunga percorrenza su superfici piane.

Inoltre, una volta arrivati alla scala, permette di partire direttamente in rampa senza dover scendere.





Colonnine di sollevamento

Permettono di sollevare il carico e di posizionarlo in modo elettrico sul basamento di DOMINO. Con questo accessorio un solo operatore è in grado di lavorare autonomamente.

Il loro funzionamento elettrico e la loro portata di 400 kg, le rendono idonee per qualsiasi tipo di carico, con o senza bancale.

Possono sollevare il carico fino a 18 cm da terra, quanto basta per lasciare sufficiente spazio di ingresso al saliscala.





Rampa in alluminio

È utile per caricare e scaricare la merce dal furgone. Le dimensioni della rampa sono 67 cm x 8 cm x 200 cm. Su richiesta del cliente si possono fornire rampe con misure personalizzate.

Braccio centrale per furgone

Serve per trasportare il carico in posizione inclinata sul furgone; ideale per carichi lunghi su furgoni relativamente bassi. Viene agganciato direttamente al telaio di DOMINO ed è dotato di ruote girevoli.

Base per pianerottoli stretti

Semplice ed immediato. Offre il vantaggio di sorvolare il primo gradino della rampa successiva in modo da poter girare con il carico in spazi ancora più ristretti.



Base inclinata per fotocopiatori

È utile nel caso di furgoni con poca altezza di carico. Questo accessorio permette di caricare/scaricare i fotocopiatori dal furgone stando all'esterno, di modo che sia il fotocopiatore a dettare i limiti di ingombro, senza che il carrello influisca.

DOMINO sale su questo accessorio direttamente con i cingoli. L'accessorio è dotato di una struttura telescopica che permette di regolare a piacere i piedini in base all'altezza del furgone e si muove su ruote girevoli.



Controtelaio per lastre e top

Serve per poter trasportare lastre, top di cucine, vetrate, porte e serramenti senza sforzi da parte dell'operatore.

È inclinabile a piacere, sia in un lato che dall'altro.

Inoltre variando l'inclinazione del piano di carico di DOMINO è possibile ottenere una serie di combinazioni che permetteranno di lavorare in varie ambientazioni.

