

TAKEUCHI®

TB138FR



Miniescavatore Full Rotation

PESO OPERATIVO

3.860 - 3.960 kg

POTENZA MOTORE

21 kW / 29 cv @ 2.400 rpm

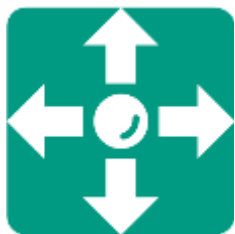

A primo sguardo



Profondità di scavo verticale 2,6 m
Larghezza carro 1,7 m



Versione Easy una linea ausiliaria e comandi ON/OFF
Versione Advanced con seconda linea ausiliaria e comandi proporzionali



Selezionatore martello/pinza
1° impianto: 62 l/min
2° impianto: 23 l/min (per versione Advanced)



Prodotto e assemblato in
Giappone



Cambio olio idraulico ogni 4.000 h
Cabina ribaltabile per manutenzione



Valvole di sicurezza anticaduta

Made in



Il concetto di lavoro è diverso, si imposta il brandeggio e si lavora con la rotazione grazie al sistema Side-to-side per il brandeggio del braccio

Brevetto Takeuchi

Braccio a cigno per la rotazione in sagoma anche del braccio con benna colma larga meno di 570 mm

Disponibile con cingoli in gomma e cingoli in acciaio senza sovrapprezzo

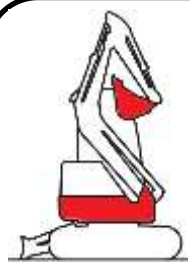

Full Rotation

Gli unici escavatori con giosagoma completo





Prestazioni

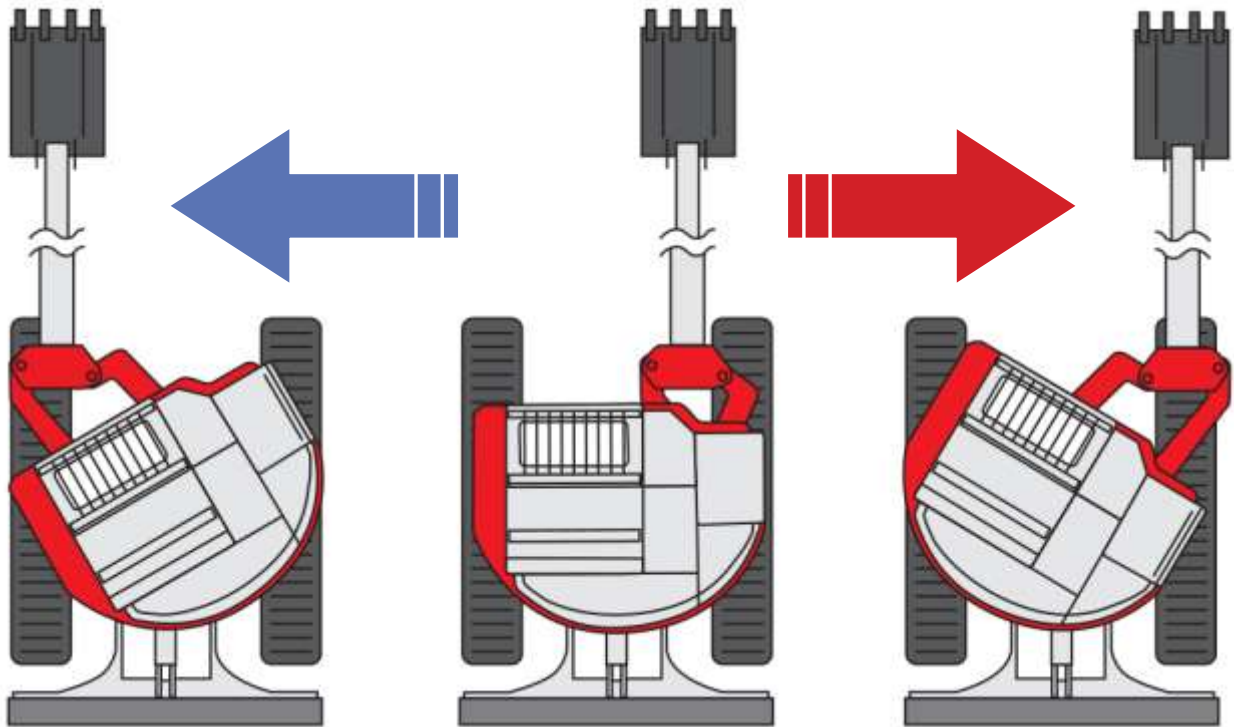

I modelli Takeuchi della linea FR FULL ROTATION, sono gli unici veri escavatori GIROSAGOMA del mercato perché utilizzano il sistema di brandeggio del braccio Side-to-side unico al mondo, brevettato da Takeuchi.

I modelli Takeuchi FR vanno oltre il concetto di escavatore tradizionale in quanto, si distinguono per utilizzare un braccio dalla caratteristica forma a cigno agganciato ad una traversa posizionata al centro del carro, che può essere spostato di ben 90° tramite il comando a pedale di destra, consentendo di poter scavare a filo muro mantenendo il braccio perfettamente perpendicolare fino alla massima profondità. Questo sistema offre inoltre una visibilità della benna che il sistema di brandeggio tradizionale non è in grado di fornire permettendo all'operatore il controllo massimo delle operazioni di scavo.

Questo sistema è stato studiato per lavori negli spazi più stretti come nelle stradine dei centri storici delle città, per gli scavi in trincea, per lavorare attaccati al camion potendo scaricare il materiale a filo di entrambe le sponde senza bisogno di riposizionare la macchina, ma utilizzando solo il brandeggio.



Comando sistema STS.



Rotazione in sagoma.

Sistema STS.





Un escavatore FR mette insieme i vantaggi di un escavatore Zero Tail con quelli di un escavatore che può lavorare in Offset, in questo modo è possibile:

- rotazione completa all'interno dello spazio dei cingoli;
- scavo a doppio filo muro e caricamento a filo sponda;
- visibilità eccellente delle attrezzature.





Prestazioni

La dimensione della benna deve essere considerata quando si porta il braccio accanto alla cabina. Per sicurezza, ad ogni avvio, la macchina impedisce di portare il braccio accanto alla cabina, tramite il selettore bisogna eseguire il reset su R.

Se la benna è inferiore a 570 mm, ruotare il selettore su **S**: in questa modalità è possibile portare il braccio affianco alla cabina. Vedere la figura accanto.

Se la benna montata ha larghezza superiore a 570 mm, portare il selettore su **M**. Il braccio si blocca nella posizione in cui la benna non va in interferenza con la cabina.



R: reset

M: Più di 570 mm

S: Larghezza tagliente della benna minore di 570 mm

Tasto selezione

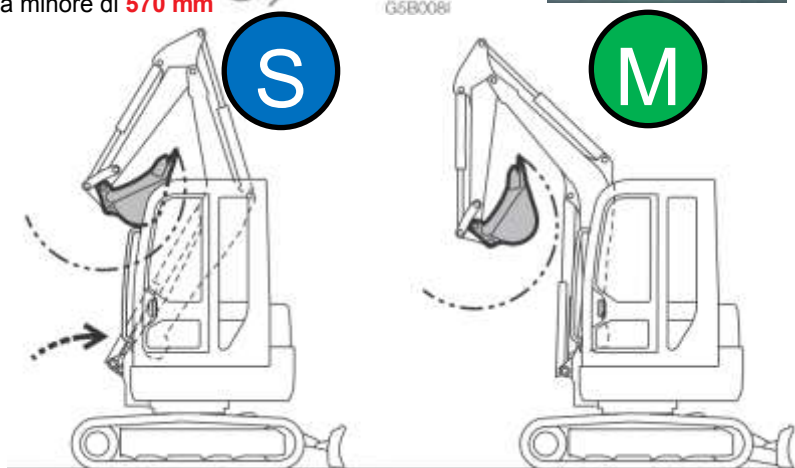

L'unica scelta per quei lavori che prima erano impossibili





Motore di traslazione con inserimento automatico della marcia ridotta quando è richiesta forza per spingere o spianare.



Valvole di sicurezza anticaduta su braccio e avambraccio con allarme di sollevamento, per la movimentazione dei carichi sospesi come da norma con riferimento sul certificato di omologazione della macchina.



Comando di selezione velocità su leva di traslazione destra.



Fari di lavoro su braccio di sollevamento con protezione e sopra la cabina. Comando in cabina.



Comfort in cabina senza compromessi (in foto la versione Advanced).





Comfort



Aria condizionata.



Radio con AUX-IN.



Quadro strumenti.



Sedile Deluxe, con possibilità multiple di regolazione.



Tutte le cabine Takeuchi sono progettate per il massimo comfort di tutti gli utilizzatori.

Anche su questa macchina giosagoma il disegno della cabina è convenzionale di forma rettangolare, c'è tutto lo spazio che serve per lavorare senza stress.

Vetro frontale apribile a scomparsa.
Ampio tettuccio trasparente con parasole.



Funzionamento



Rubinetto selettore impianto ausiliario doppio effetto (pinza) o singolo effetto (martello).



Staccabatteria nel vano motore.



Rubinetti aperti/chiusi all'uscita dell'impianto ausiliario per evitare spillamenti e perdite di pressione in fase di installazione/ disinstallazione attrezzature.

Due versioni disponibili con differenti configurazioni per ogni esigenza:

VERSIONE EASY

- >> Una linea ausiliaria.
- >> Manipolatore con comando linea ausiliaria ON / OFF tradizionale, consigliato per chi non fa uso del



VERSIONE ADVANCED

- >> Due linee ausiliarie.
- >> Manipolatori con comando linee ausiliarie proporzionali. Il segmento scorrevole a destra e sinistra consente il controllo completo e preciso dell'attrezzatura senza alcun sforzo.





Affidabilità



Sistema a culla per accompagnare le tubazioni idrauliche senza stress durante il movimento del braccio.

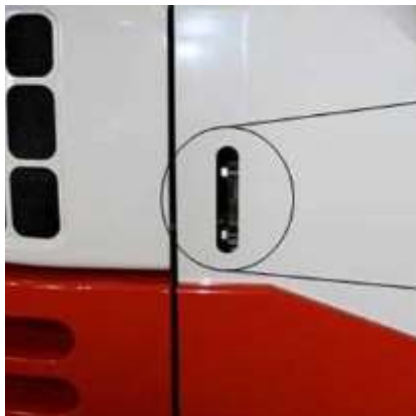

Punto di controllo visivo senza aprire i cofani del livello olio idraulico.



Punti di ingrassaggio ben visibili colorati in giallo.



Cilindri idraulici con guarnizioni speciali antipolvere e per movimento fluido dello stelo,



Lama Dozer rinforzata per lavori di reinterro con protezione cilindro.



Sfiato aria serbatoio idraulico.

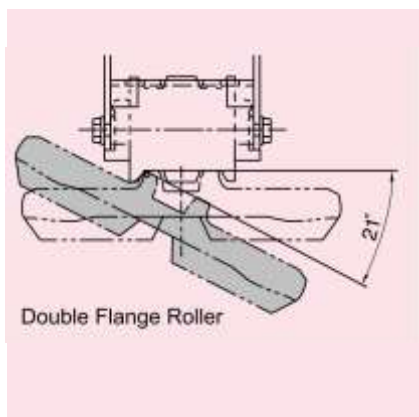

I punti di contatto tra il cingolo a doppia flangia e i rulli sono superiori per lavorare anche su superfici con inclinazione molto elevata.

**3 ANNI
3.000 ORE
GARANZIA
ESTESA**

È possibile scegliere tra vari programmi per proteggere il vostro investimento e ridurre i costi di gestione nel tempo (in opzione).



Manutenzione

Facile manutenzione

Accesso a tutti i componenti grazie alla cabina ribaltabile e il doppio cofano apribile. Il vano accessori della macchina, sul fianco destro della macchina, contiene una sacca attrezzi e pistola ingrassatrice.



Radiatore side-by-side per olio idraulico e liquido refrigerante motore.



Takeuchi esegue il lavaggio dell'impianto idraulico in produzione e utilizza un olio idraulico Long life con sostituzione prevista ogni 4.000 ore .



Specifiche

MOTORE

Modello..... Yanmar 3TNV88
 Emissioni..... EU Stage IIIA / EPA Tier 3
 Tipo..... 4 tempi
 Raffreddamento..... ad acqua, con ventola aspirante
 Iniezione..... diretta
 N° di cilindri..... 3
 Alesaggio x corsa..... 88 x 90 mm
 Potenza nominale
 SAE 1349, netta..... 21,3 kW / 28,8 cv @ 2.400 giri/min
 Coppia massima..... 108,7 Nm @ 1.380 giri/min
 Cilindrata..... 1.642 cc
 Consumo specifico di carburante (65% del carico)..... 4,1 l/h

Impianto elettrico

Tensione di esercizio..... 12 V
 Batteria..... 1 x 64 Ah
 Motorino d'avviamento..... 2,0 kW
 Alternatore..... 40 A

PRESTAZIONI OPERATIVE

Massa pressione	operativa e al suolo	
	Cingoli in gomma	Cingoli in acciaio
	3.860 kg 0,304 kg/cm ²	3.960 kg 0,321 kg/cm ²

Lunghezza braccio scavo..... 1.600 mm

Rotazione

Motore di rotazione idraulico a pistoni assiali. Blocco di rotazione con valvola di blocco con protezione antishock.
 Velocità di rotazione..... 9,8 giri/min

Sottocarro cingolato

Motore di traslazione idraulico a pistoni assiali a portata variabile per ogni cingolo, dotato di due velocità e riduttore epicicloidale.
 Freno di stazionamento a dischi multipli in bagno d'olio, con applicazione a molla e rilascio idraulico.
 Velocità di traslazione
 Bassa/alta (cingoli in acciaio)..... 2,4 / 4,8 km/h
 Bassa/alta (cingoli in gomma)..... 2,5 / 4,9 km/h
 Pendenza massima superabile..... 30° (58%)
 Tensione dei cingoli..... mediante grasso in pressione
 Larghezza pattini..... 350 mm
 Rulli inferiori / superiori per lato..... 4 / 1

Lama

Larghezza x altezza..... 1.740 x 395 mm

Altri dati

LwA rumorosità esterna..... 95
 LpA rumorosità interna..... 78
 Livello di vibrazione (ISO 2631; ISO 5349)
 Braccio destro / sinistro..... 0,445 / 0,174 m/s²
 Corpo..... 0,069 m/s²
 Appoggio piedi..... 0,022 m/s²

CIRCUITO IDRAULICO

Pompa doppia mandata a cilindrata variabile per braccio e avambraccio, benna, 1° ausiliario, brandeggio e traslazione. Pompa a ingranaggi per la rotazione, lama dozer e 2° ausiliario. Pompa a ingranaggi per servocomandi.
 Tipo pompe..... Variabile x 2 + Ingranaggi x 2
 Pressione pompe..... 210 x 1 + 196 x 1 + 34 x 1 Bar
 Portata pompe..... 37,2 x 2 + 21,8 x 1 + 10,3 x 1 l/min

Linee idrauliche

1° impianto ausiliario
 Portata massima..... 62,0 l/min
 Pressione massima..... 210 bar
 2° impianto ausiliario
 Portata massima..... 23,0 l/min
 Pressione massima..... 196 bar

CAPACITA'

Serbatoio carburante..... 40 litri
 Sistema idraulico..... 68 litri
 Serbatoio idraulico..... 41 litri
 Olio motore (riempimento)..... 4,7 litri
 Refrigerante motore..... 6 litri
 Ingranaggio di riduzione traslazione (per lato)..... 0,6 litri

DIMENSIONI

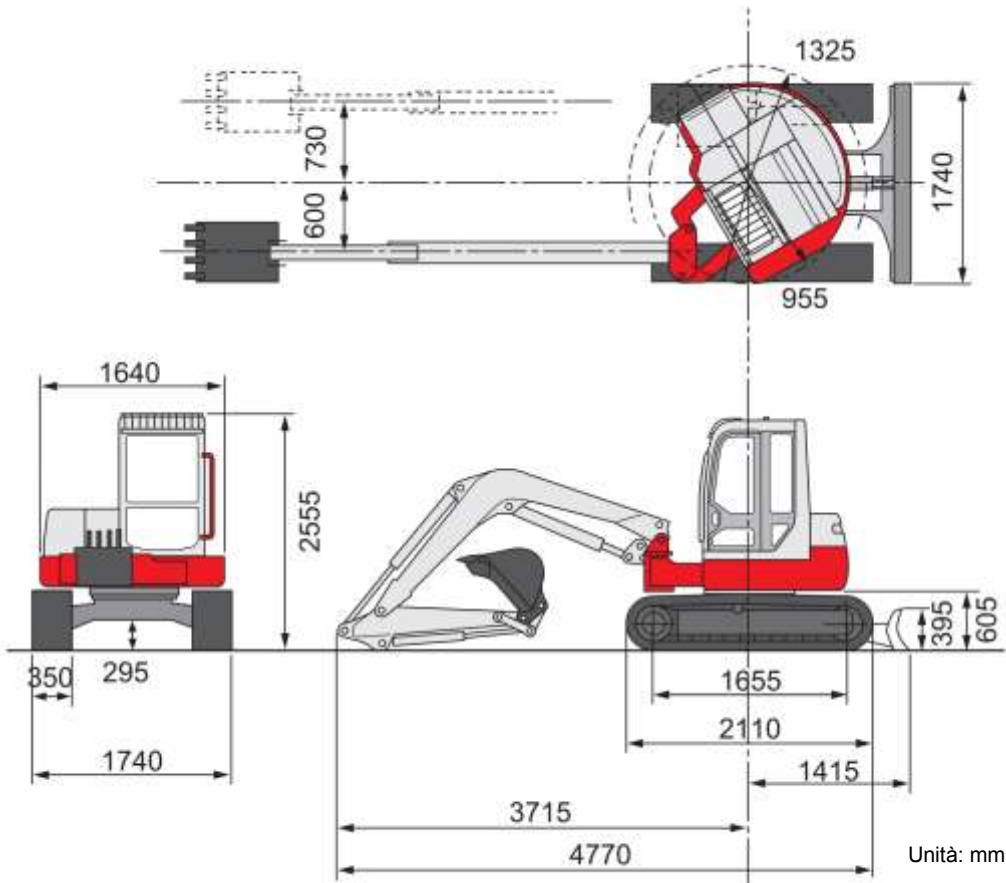

§ DIAGRAMMA DI SCAVO

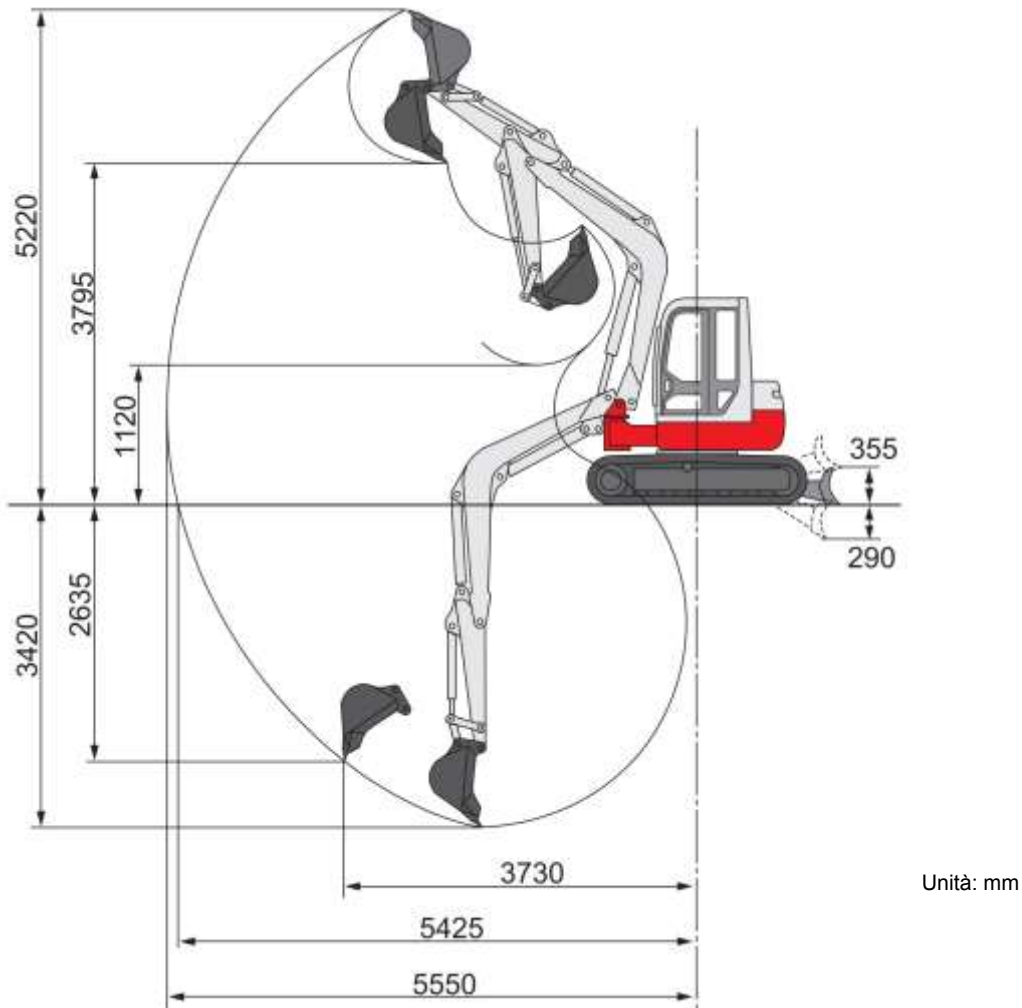



Specifiche

EQUIPAGGIAMENTI STANDARD VERSIONE EASY E ADVANCED

Motore

- Motore a basso livello di emissioni come richiesto dalle norme europee ed americane
- Filtro dell'aria a due elementi
- Dispositivo di preriscaldamento elettrico
- Staccabatteria

Sistema idraulico

- Comandi ON/OFF sistema ausiliario
- 1ª linea idraulica
- Olio idraulico Takeuchi 46 Long Life, intervallo di sostituzione ogni 4.000 ore
- Dispositivo antidives del braccio per la movimentazione dei carichi sospesi (valvola di sicurezza braccio sollevamento + valvola sicurezza braccio scavo + allarme sovraccarico attivabile)
- Sfiato serbatoio idraulico per rilascio pressione residua

Strumentazione e controllo

- Quadro strumenti con spie di controllo e di allarme
- Indicatore del livello carburante
- Indicatore temperatura

Sicurezza

- Dispositivo di chiusura dei comandi e blocco rotazione quando la console di sinistra viene rialzata per accedere al posto di guida
- Martello per rompere il finestrino (in cabina)

Cabina

- Riscaldamento e aria condizionata
- Filtro antipolvere in cabina
- Protezione ROPS (protezione contro il rovesciamento)
- Protezione TOPS (protezione contro il ribaltamento)
- Sedile Deluxe, ammortizzato e regolabile in base a peso, inclinazione, altezza e posizione
- Appoggia polsi regolabili
- Pavimento antisdrucchiolo lavabile
- Cintura di sicurezza con avvolgitore
- Finestrino anteriore basso removibile, con punto di aggancio in cabina
- Finestrino anteriore alto rialzabile
- Finestrino superiore con vetro colorato

- Porta che può mantenere la posizione aperta
- Illuminazione interna
- Tergicristallo intermittente e lavavetro sul finestrino anteriore
- Radio con AUX IN
- Accendisigari e posacenere
- Presa 12V
- Specchi retrovisori
- Deceleratore con comando sul manipolatore destro
- Minipresa per lampeggiante su tettuccio con comando in cabina
- Manuale dell'operatore in italiano
- Leva meccanica per movimento lama dozer
- Pedale idraulico per comando brandeggio con copertura anti-azionamento accidentale
- Fari di lavoro alogeni (2 laterali, 1 lato braccio, 1 sul braccio)
- Sacca con 20 attrezzi e pistola ingrassatrice

Attrezzature

- Braccio monoblocco, lunghezza 2.500 mm
- Avambraccio 1.600 mm
- Brandeggio idraulico Side-to-

EQUIPAGGIAMENTI VERSIONE ADVANCED

- 2ª linea idraulica ausiliaria
- Comandi proporzionali sistema ausiliario

EQUIPAGGIAMENTI IN OPZIONE

- Cingoli in acciaio senza sovrapprezzo
- Estensione di garanzia fino a 3 anni / 3.000 ore

8 CAPACITA' DI SOLLEVAMENTO

Note:

1. I valori sono conformi a ISO 10567.
2. Un asterisco (*) indica il carico limitato dalla capacità idraulica.
3. I carichi delle tabelle non superano l'87% della capacità idraulica di sollevamento o il 75% del carico ribaltabile.
4. La massa della benna o del dispositivo di sollevamento dovrà essere dedotta dalla capacità di sollevamento nominale per determinare il carico netto sollevabile.

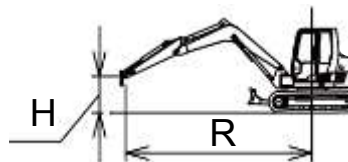

R: Raggio di sollevamento.
H: Altezza del punto di sollevamento.

Unità: kg

H - ALTEZZA di SOLLEVAMENTO	Capacità di sollevamento (kg) FRONTALE - lama SOLLEVATA						Capacità di sollevamento (kg) LATERALE - lama SOLLEVATA					
	R - RAGGIO DI SOLLEVAMENTO						R - RAGGIO DI SOLLEVAMENTO					
	4,5 m	4 m	3,5 m	3 m	2 m	1 m	4,5 m	4 m	3,5 m	3 m	2 m	1 m
4 m			640*						640*			
3 m		573	727					519	657			
2 m		562	704	910				509	636	819		
1 m	393	539	667	849			355	486	600	759		
0 m (terra)		520	638	806	1283*			468	572	719	1283*	
- 1 m		516	629	795	1559	1433*		464	564	708	1347	1433*
- 1,5 m			634	800	1491	1863*			569	714	1361	1863*
- 2 m				656*	1828	2378*				656	1612	2378*

8 SELEZIONE BENNA

Larghezza	Capacità SAE	Uso (denti)	Peso
250 mm	0,032 m ³	Scavo (2)	32 kg
300 mm	0,041 m ³	Scavo (3)	35 kg
350 mm	0,051 m ³	Scavo (3)	40 kg
400 mm	0,061 m ³	Scavo (3)	44 kg
450 mm	0,072 m ³	Scavo (3)	48 kg
500 mm	0,082 m ³	Scavo (4)	51 kg
600 mm	0,105 m ³	Scavo (4)	59 kg
700 mm	0,127 m ³	Scavo (5)	67 kg
800 mm	0,152 m ³	Scavo (5)	75 kg
900 mm	0,175 m ³	Scavo (5)	83 kg
1000 mm	0,125 m ³	Pulizia scarpate	73 kg
1200 mm	0,154 m ³	Pulizia scarpate	87 kg
1400 mm	0,182 m ³	Pulizia scarpate	100 kg

Benne disponibili nelle seguenti configurazioni:

- >> attacco diretto
- >> attacco rapido meccanico
- >> attacco rapido idraulico.

Note:

1. Dati e specifiche riportati nella tabella sono puramente indicativi e non impegnativi.
2. Moltiplicare la densità del materiale da sollevare (kg/m³) per la capacità SAE per ottenere il peso del materiale sollevato con la benna selezionata.

† MARTELLO TK210

Modello martello	TK210	
Peso	Kg	210
Portata di olio	ℓ/min	40-55
Pressione operativa	Bar	120
Contropressione	Bar	20-30
Diametro Utensile	mm	62
Altezza	mm	1200
Larghezza minima	mm	190
Frequenza (circa)	c/min	1200
Energia	joule	500

Martello disponibile nelle seguenti configurazioni di attacco:

- >> contropiastra;
- >> attacco diretto;
- >> attacco rapido.

Il kit martello comprende due tubi e due utensili (piramidale e scalpello).

TAKEUCHI®

100% AFFIDABILITA' GIAPPONESE



MIDI EQUIPMENT SPA

Sede legale Via Pacinotti 19 - 37135 Verona Italia

T +39 045 8230542 - F +39 045 8206070

Visita il sito: www.takeuchi-italia.it

Benché sia stata posta la massima cura per garantire la correttezza dei contenuti di questa brochure al momento della stampa, essa non ha alcun valore in sede contrattuale. Le illustrazioni e le descrizioni di questa brochure si intendono fornite a titolo indicativo. In linea con la politica di Takeuchi che si prefigge il costante miglioramento dei propri prodotti, Takeuchi si riserva il diritto di modificare in qualsiasi momento le caratteristiche tecniche e le specifiche tecniche delle macchine descritte e illustrate nella presente pubblicazione. È vietata la riproduzione, totale o parziale, della presente brochure senza il previo consenso scritto di Takeuchi.